

User Guide

Le Guide de l'Utilisateur

Bedienungsanleitung

Guida dell'Utente

Instrucciones de Uso

Manual do Usuário

Руководство пользователя

取扱説明書

사용자 안내서

用戶指南

# KSM8

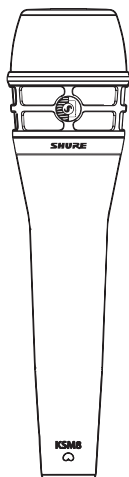

# SHURE INCORPORATED

## KSM8

Gracias por seleccionar la serie KSM de Shure.



Más de 90 años de experiencia en la tecnología de audio han contribuido a hacer de éste uno de los mejores micrófonos de condensador disponibles en el mercado.

Si después de leer esta guía tiene alguna pregunta, póngase en contacto con Shure Applications Engineering al teléfono 847-600-8440, de lunes a viernes, de 8:00 a.m. a 4:30 p.m., hora estándar del centro de los EE.UU. En Europa, llame al 49-7262-92490. En Asia, llame al 852-2893-4290. Nuestra dirección en Internet es [www.shure.com](http://www.shure.com).

# Micrófono KSM8 Dualdyne™

## Descripción general

El micrófono Shure KSM8 Dualdyne™ es el primer micrófono dinámico de mano con dos diafragmas, diseñado para reproducción de voz en entornos de sonido en vivo y en estudios. Shure ha tomado la tecnología y rendimiento de los micrófonos dinámicos y los ha elevado a un nivel nuevo y revolucionario con el desarrollo del micrófono KSM8 Dualdyne. Con un nivel de salida mucho más elevado y un efecto de proximidad reducido a niveles inigualables, el micrófono entrega una señal limpia y sumamente detallada, con niveles mínimos de realimentación. Gracias a avanzados procesos de producción y componentes de calidad superior, cada KSM8 Dualdyne se fabrica y se prueba meticulosamente para mantener las normas de calidad de categoría mundial de Shure, aún en los entornos de sonido en vivo más exigentes.

## Variaciones de modelos

El micrófono KSM8 se ofrece con acabado en negro y en níquel cepillado. También puede adquirirse como parte de un sistema inalámbrico Shure, o para mejorar un transmisor inalámbrico existente.

**KSM8/B:** Micrófono dinámico con dos diafragmas de calidad superior con acabado en negro.

**KSM8/N:** Micrófono dinámico con dos diafragmas de calidad superior con acabado en níquel cepillado.

## Características

La cápsula con dos diafragmas entrega una mayor consistencia a través del espectro de frecuencias con las variaciones en la distancia entre el micrófono y la fuente. Esta tecnología revolucionaria ofrece los beneficios siguientes:

- Reducción del efecto de proximidad
- Captación de frecuencias bajas limpia y natural
- Respuesta uniforme a frecuencias altas sin un aumento pronunciado de presencia
- Distancia funcional mayor

### Componentes de primera calidad

El KSM8 produce resultados excepcionales y soporta los rigores del uso diario en los entornos de sonido en vivo más exigentes.

- El avanzado montaje amortiguado neumático interno y el sistema de estabilización de diafragma (patente DSS™ en trámite) se complementan para evitar los ruidos de manipulación
- El patrón de cardioide verdadero evita la realimentación y ofrece una respuesta consistente a fuentes fuera del eje principal
- Rejilla endurecida y resistente a abolladuras con un forro de tela hidrofóbica que rechaza la humedad y los sonidos oclusivos para rendir años de uso de alta calidad

## Cuidado y mantenimiento

La rejilla del KSM8 está forrada con una tela hidrofóbica permanente. El usuario no debe intentar retirar este forro. La parte exterior de la rejilla se puede limpiar cuidadosamente con un cepillo para dientes suave, impregnado de agua tibia y jabón.

Si la rejilla se daña o se deforma, comuníquese con el Departamento de Servicio de Shure para obtener una de repuesto.

**Advertencia:** Si la cápsula en el montaje amortiguado se gira o el segundo diafragma se toca, se pueden causar daños permanentes al micrófono y un cambio no deseado en la respuesta de frecuencia. No contiene componentes reparables por el usuario.

## Aplicaciones

El KSM8 Dualdyne ha sido diseñado para sobresalir como micrófono para voz y a la vez soportar los rigores de los entornos de sonido en vivo profesionales, pero también puede usarse para la captación de otras fuentes. Para más información en cuanto al uso y aplicaciones del micrófono o para una descripción más completa de la tecnología que lo respalda, visite [www.shure.com](http://www.shure.com) para publicaciones educativas sobre estos temas y mucho más:

- Técnicas de uso de micrófonos para refuerzo de sonido en vivo
- Técnicas de uso de micrófonos para grabaciones
- Efecto de proximidad

## La cápsula Dualdyne™ de Shure

La cápsula Dualdyne™ del KSM8 emplea un sistema de flujo de aire con entrada lateral invertida. La onda sonora entra al micrófono por medio de aberturas laterales y pasa por el segundo diafragma trasero antes de llegar al diafragma delantero. El segundo diafragma, que forma parte de la red resistiva, bloquea parcialmente la entrada de las frecuencias bajas a la cápsula, lo cual produce una respuesta de baja frecuencia natural, con un efecto de proximidad controlado y sin perder claridad.

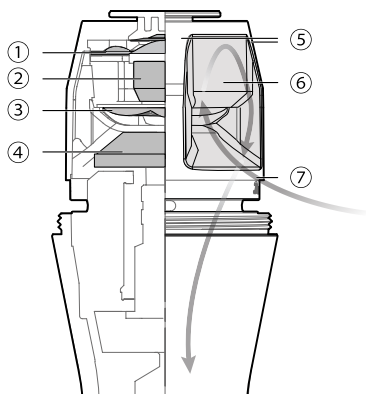

- |                       |                             |
|-----------------------|-----------------------------|
| ① Diafragma delantero | ⑤ Canales de sonido         |
| ② Imán                | ⑥ Cavidad 1                 |
| ③ Diafragma trasero   | ⑦ Entrada lateral de sonido |
| ④ Cavidad 2           |                             |

Vista lateral de la cápsula Dualdyne

## Beneficios de Dualdyne™

El diseño único de la cápsula Dualdyne™ de Shure ofrece varios beneficios en comparación con los micrófonos dinámicos tradicionales con un solo diafragma:

### Reducción del efecto de proximidad

Con los micrófonos tradicionales, la respuesta a frecuencias bajas aumenta a medida que el ejecutante se acerca al micrófono. Se emplea un aumento fuerte en la presencia, centrado alrededor de 4 a 5 kHz, para contrarrestar el aumento en las frecuencias bajas.

El micrófono con dos diafragmas reduce significativamente el efecto de proximidad, y la respuesta a frecuencias bajas permanece consistente con los cambios de distancia. Esto produce una respuesta más natural a través de la banda de voz, y elimina la necesidad de un aumento fuerte de presencia.

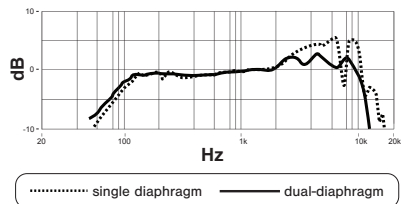

Respuesta de frecuencias de diafragma sencillo vs diafragma doble

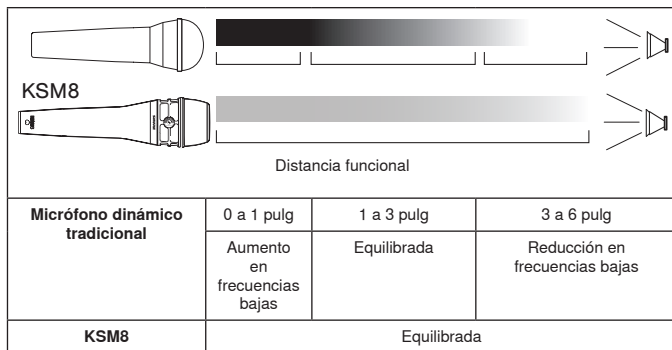

### Distancia funcional mayor

Los micrófonos tradicionales restringen al ejecutante a mantenerse a una distancia específica del micrófono. Es necesario mantener esta distancia para evitar variaciones en el tono.

La respuesta equilibrada del micrófono de dos diafragmas permite al ejecutante moverse con mayor libertad sin afectar la calidad del sonido.

### Requiere menos procesamiento de señales

Los ingenieros de sonido en vivo a menudo emplean procesadores de sonido, como los ecualizadores, para mitigar el efecto de proximidad de los micrófonos tradicionales o para compensar las técnicas incorrectas de uso de los micrófonos (como cuando el ejecutante cubre la rejilla del micrófono con la mano).

El micrófono con dos diafragmas entrega una respuesta más uniforme en toda la banda de voz y es menos susceptible a las técnicas incorrectas de manipulación de los micrófonos, lo cual hace que se requiera menos procesamiento de señales y que se obtenga un sonido más natural.

### Respuesta excepcionalmente lineal a fuentes fuera del eje principal

Cuando se captan fuentes no deseadas ubicadas fuera del eje principal de un micrófono de voz, esto puede degradar la coherencia de fases y perjudicar la calidad de la fuente. El KSM8 ofrece una mayor inmunidad a estos problemas, debido a un patrón polar lineal de respuesta en todo el espectro de frecuencias.

## Diseño y fabricación

El diseño mecánico del KSM8 ofrece avances que benefician el desempeño y la estética del micrófono.

### Tecnología de montaje amortiguado neumático avanzado

El sistema de estabilización de diafragma (DSS™) funciona junto con el montaje amortiguado neumático para aislar y suspender la cápsula, reduciendo así los ruidos de manipulación. Además de reducir los movimientos no deseados, el émbolo móvil y las cavidades internas han sido diseñados con precisión para estabilizar el diafragma en medio de las vibraciones mecánicas. Los ingenieros de Shure patentaron esta tecnología originalmente hace más de 50 años, y Shure es el único fabricante de micrófonos que ha logrado implementarla con éxito.

### Diseño innovador de rejilla endurecida

La rejilla exterior ha sido atemperada para proporcionar años de resistencia a abolladuras. El interior de la rejilla está forrado con una tela con fibras hidrofóbicas. Esta tela resistente a humedad protege la cápsula y a la vez proporciona protección superior contra chasquidos para asegurar años de utilidad y durabilidad.

## Accesorios

### Accesorios suministrados

Adaptador de pedestal giratorio flexible negro para KSM8 y KSM9	A25E
Estuche con cremallera para KSM8	AK8C
Adaptador roscado de 5/8 a 3/8 pulg (Euro)	95A2050

### Accesorios opcionales

Paravientos	A85WS
-------------	-------

### Piezas de repuesto

Parrilla negra de repuesto para KSM8 inalámbrico y con cable	RPM266
Parrilla de níquel cepillado de repuesto para KSM8 inalámbrico y con cable	RPM268

## Certificaciones

Este producto cumple los requisitos esenciales de las directrices europeas pertinentes y califica para llevar el distintivo CE.

La declaración de homologación de CE se puede obtener en: [www.shure.com/europe/compliance](http://www.shure.com/europe/compliance)

Representante europeo autorizado:  
Shure Europe GmbH  
Casa matriz en Europa, Medio Oriente y África  
Departamento: Aprobación para región de EMEA  
Jakob-Dieffenbacher-Str. 12  
75031 Eppingen, Alemania  
Teléfono: 49-7262-92 49 0  
Fax: 49-7262-92 49 11 4  
Email: [info@shure.de](mailto:info@shure.de)

# Especificaciones

## Tipo

Dinámico con diafragma doble (bobina móvil)

## Respuesta de frecuencia

40 a 16,000 Hz

## Patrón polar

Cardioide

## Impedancia de salida

300  $\Omega$

## Sensibilidad

a 1 kHz, voltaje con circuito abierto

-51,5 dBV/Pa[1] (1,85 mV)

## Polaridad

Una presión positiva en el diafragma del micrófono produce un voltaje positivo en la clavija 2 con respecto a la clavija 3

## Peso neto

330 g (11,64oz)

## Conector

Conector de audio de tres clavijas profesional (tipo XLR), macho

## Caja

Aluminio forjado en troquel pintado o en níquel cepillado

[1] 1 Pa=94 dB SPL

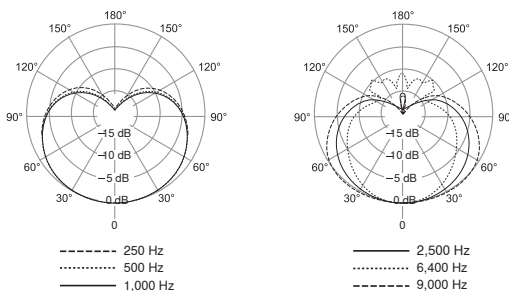

Patrón polar

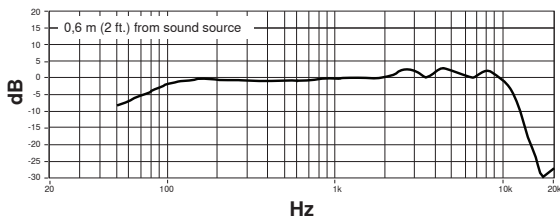

Respuesta de frecuencia

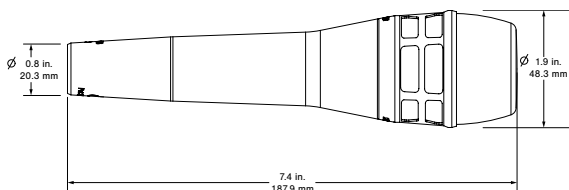

Dimensiones

Trademark Notices: The circular S logo, the stylized Shure logo, and the word, "Shure" are registered trademarks of Shure Incorporated in the United States. "SHOCKSTOPPER" is a trademark of Shure Incorporated in the United States. "Mylar" is a registered trademark of E.I. DuPont de Nemours and Company in the United States. These marks may be registered in other jurisdictions.

Patent Notice: Patent Des. 530 706 Des. 531 171

**SHURE®**

**United States, Canada, Latin  
America, Caribbean:**

Shure Incorporated  
5800 West Touhy Avenue  
Niles, IL 60714-4608 USA  
Phone: +1-847-600-2000  
Fax: +1-847-600-1212 (USA)  
Fax: +1-847-600-6446  
Email: [info@shure.com](mailto:info@shure.com)

[www.shure.com](http://www.shure.com)

**Europe, Middle East, Africa:**

Shure Europe GmbH  
Jakob-Dieffenbacher-Str. 12,  
75031 Eppingen, Germany  
Phone: +49-7262-92490  
Fax: +49-7262-9249114  
Email: [info@shure.de](mailto:info@shure.de)

**Asia, Pacific:**

Shure Asia Limited  
22/F, 625 King's Road  
North Point, Island East  
Hong Kong  
Phone: 852-2893-4290  
Fax: 852-2893-4055  
Email: [info@shure.com.hk](mailto:info@shure.com.hk)